

## Сборка ручной гидравлической тележки

1. Пожалуйста, обратитесь к рис. 1 и вытяните стержень вала 23.



Рис. 1



Рис. 2

2. Вставьте трубку рукоятки 8 в положение А. Соедините трубку рукоятки 8 установив стержень поршня 23, обеспечив контакт с насосом 31.
3. А затем для фиксации пропустите пружинный штифт 24 через стержень вала 23.
4. Пропустите цепь 10 трубки рукоятки через отверстие стержня поршня 23. (см. рис. 2)

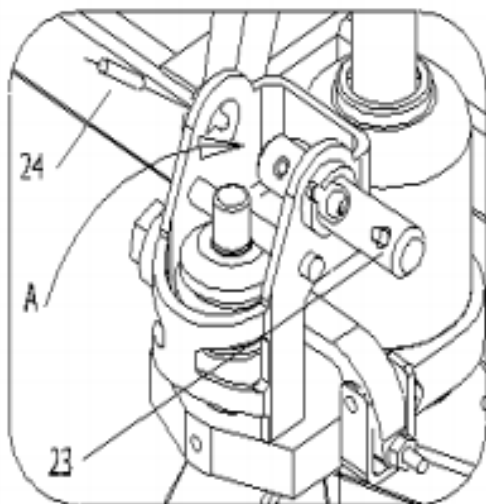

Рис. 3

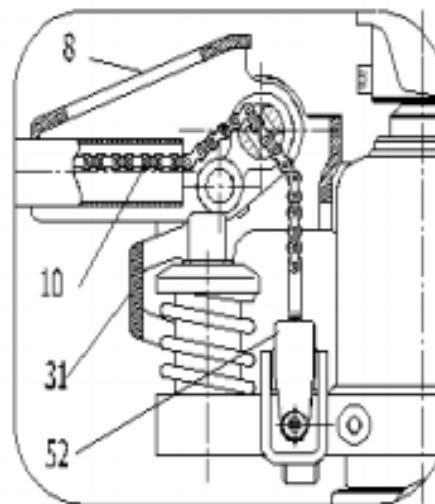

Рис. 4

5. Закрепите винт и гайку на конце цепи 10 в проем пластины 52. (см. рис. 2, 4)
6. Обратитесь к рисунку 3, поднимите ручку 8 в горизонтальное положение, вытяните стержень В и храните его до последующей замены рукоятки.
7. Сборка завершена.

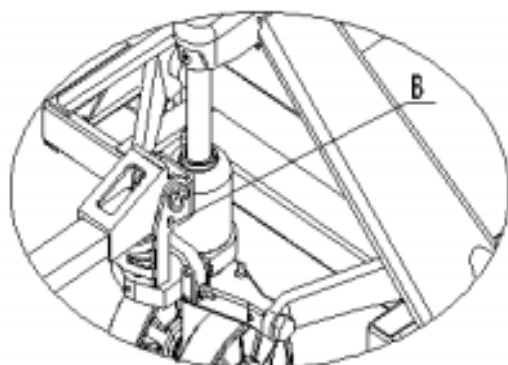
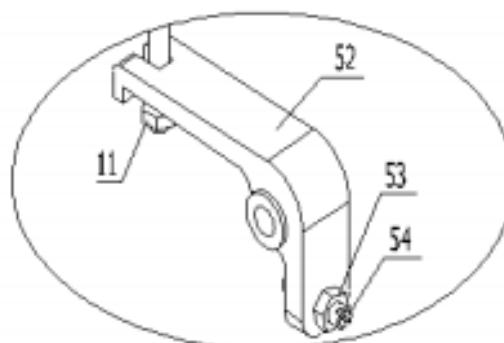
*P.S. Если у Вас возникли трудности при сборке, просим обратиться в наш сервисный отдел по телефону: 8 (495) 775-72-19.*